

Artel

## **Foydalanuvchining qo'llanmasi**

**43AU20H 50AU20H 55AU20H**

## MUNDARIJA

Tayyorlash.....	.....
Standart qismlar.....	.....
Ogohlantirish va ehtiyotkorlik choralari.....	.....
Muhim xavfsizlik qoidalari.....	.....
Xavfsiz utilizatsiya qo'llanmasi.....	.....
Televizorni joylashtirish.....	.....
Devorga o'rnatish.....	.....
Masofadan boshqarish pultidan foydalanish.....	.....
Batareyalardan foydalanish ehtiyot choralari.....	.....
Masofadan boshqarish pulti funksiyalari.....	.....
Asosiy operatsiya.....	.....
Elektron qo'llanma.....	.....
Masofadan boshqarish pultiga batareyalarni o'rnatish.....	.....
Televizorni boshqarish tugmasi.....	.....
Umumiy muammolar va ularning yechimlari.....	.....
Spetsifikatsiya.....	.....
Litsenziya.....	.....
Mahsulot haqida ma'lumot.....	.....

## TAYYORLASH

Qutini ochish va asosni o'rnatish

*Izoh: Fotosuratlar faqatgina ma'lumot uchun berilgan.*

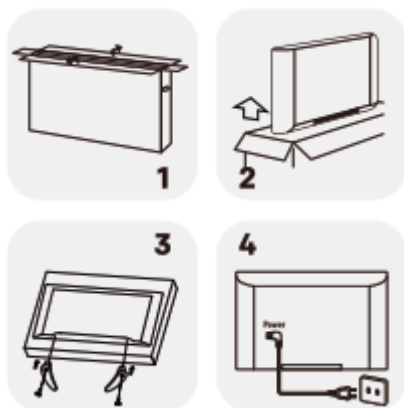

1. Qutini oching.
2. Televizorni qutidan ehtiyotkorlik bilan chiqarib oling.
3. Televizor uchun mo'ljallangan oyoq asoslarni o'rning.
4. Quvvat kabelini ulang.

## Standart qismlar

*Izoh: Fotosuratlar faqatgina ma'lumot uchun berilgan. Haqiqiy mahsulot sur'atdagidan farq qilishi mumkin.*



Batareyalar 2 dona



Pult



Quvvat kabeli



Qadoqdan ochish bo'yicha qisqacha qo'llanma



Foydalanuvchining qo'llanmasi



Kafolat taloni



Oyoq asos



50' 55': Oyoq tayanchlar  
2 dona



43': Oyoq tayanchlar  
2 dona



Vintlar 10 dona

## OGOHLANTIRISH VA EHTIYOTKORLIK CHORALARI

Qurilmani ishlatishdan oldin barcha ko'rsatmalarni o'qib chiqing. Ushbu yo'riqnomani kelgusida qo'llash uchun yaxshi holatda saqlab qo'ying.



### MUHIM XAVFSIZLIK QOIDALARI

- Ushbu ko'rsatmalarni o'qing - Mahsulotni ishga tushirish oldidan barcha xavfsizlik va foydalanish ko'rsatmalarni o'qib chiqish kerak.
- Ushbu ko'rsatmalarni saqlang - Kelajakda foydalanish uchun xavfsizlik va foydalanish ko'rsatmalarini saqlab qo'ying.
- Barcha ogohlantirishlarga amal qiling - Qurilmaning barcha ogohlantirishlari va ishlatish yo'riqnomalariga rioya qiling.
- Barcha ko'rsatmalarga rioya qiling - Foydalanish va ishlatish uchun barcha ko'rsatmalarga amal qiling.
- Ushbu qurilmani suv yaqinida ishlatmang - Qurilma suv yoki namlik yaqinida, masalan, nam zovurlar yoki suzish havzasi yaqinida va hokazolarda foydalanilmasligi lozim.
- Faqat quruq mato bilan arting.
- Shamollatish/ventilyatsiya tirqishlarini to'sib qo'ymang. Ishlab chiqaruvchining ko'rsatmalariga muvofiq joylashtiring.
- To'g'ridan-to'g'ri quyosh nurlari, radiatorlar, isitgichlar, yoki issiqlik ishlab chiqaradigan boshqa qurilmalar kabi issiqlik manbalariga yaqin joyda o'rnatmang.
- Qutblashtirilgan yoki yerga mahkamlangan quvvat kabeli vilkasining himoyasini e'tiborsiz qoldirmang. Qutblashtirilgan vilka ikkita kontaktga ega, ulardan biri ikkinchisidan kattaroqdir. Yerga mahkamlangan kabel vilkasi ikkita kontaktga ega va uchinchi yerlashgan kontaktdir. Uchinchi tishcha sizning xavfsizligingiz uchun mo'ljallangan. Agar taqdim etilgan kabel vilkasi elektr manbaiga ulanmasa, mos kelmaydigan elektr rozetkasini almashtirish uchun elektr quvvati bo'yicha mutaxassisga murojaat qiling.
- Quvvat kabelini, ayniqsa, vilkalarda, rozetka va ular qurilmadan chiqadigan joylarda o'ralib qolishi yoki siqib olinmasligini ta'minlang.
- Faqat ishlab chiqaruvchilar tomonidan ko'rsatilgan aksessuarlardan foydalaning.
-  Faqat ishlab chiqaruvchilar tomonidan belgilangan aravachada, stendda, tripod (uch oyoqcha), tayanch yoki stoldan yoki qurilma bilan birga sotilgan qismlardan foydalaning. Aravacha yoki stenddan foydalanganda aravacha/qurilma kombinatsiyasini joyidan ko'chirayotganda shikastlanish yoki ag'darilib ketmasligi uchun choralar ko'ring.
- Qurilmani momaqaldiroq paytida yoki uzoq vaqt davomida ishlatmaganda quvvat manбайдan uzib qo'ying.
- Barcha texnik xizmatlarni malakali xodimlarga topshiring. Qurilma biron bir tarzda zararlangan bo'lsa, masalan, elektr kabeli yoki vilka shikastlanganda, qurilmaga suyuqlik tushgan bo'lsa, qurilma yomg'irga yoki namlikda qolgan bo'lsa, va tegishli ishlatilmagan bo'lsa yoki tushib ketgan bo'lsa, unga servis hizmati ko'rsatish talab qilinadi.

**⚠️ DIQQAT:** Ushbu servis xizmati ko'rsatmalari faqat malakali xizmat ko'rsatish xodimlari tomonidan ishlatish uchun mo'ljallangan. Elektr toki urishi xavfini kamaytirish uchun tegishli malakalarga ega bo'lmasangiz, foydalanish qo'llanmasida ko'rsatilganidan tashqari boshqa hech qanday harakatni amalga oshirmang.

- Ushbu jihozni kitob jovoni yoki shunga o'xshash blok kabi yopiq yoki ichkari joyga o'rnatmang va ochiq joylarda yaxshi shamollatish sharoitlarini saqlang. Ventilyatsiya tirgishlarini gazetalar, dasturhon pardalar va h.k. kabi narsalar bilan to'sib qo'yish orqali shamollatishga halaqit qilmang.
- Qurilmani o'rnatishdan yoki ishlatishdan oldin, elektr va xavfsizlik to'g'risida ma'lumot olish uchun, iltimos, orqa paneldagi ma'lumotlarni o'qing.
- Yonib ketish yoki elektr tokidan shikastlanish xavfini kamaytirish uchun, qurilmani yomg'ir yoki namlik ta'siridan saqlang.
- Qurilmaga vaza kabi suyuqlik to'ldirilgan buyumlarni joylashtirish mumkin emas. Qurilmani changli sharoitda ishlatmang.

"⚡" bilan belgilangan terminallar uchun elektr toki urishi xavfini yuzaga keltiradigan darajada katta bo'lishi mumkin. Terminallarga ulangan tashqi kabellar malakali shaxs tomonidan o'rnatishni yoki tayyor kabellardan foydalanishni talab qiladi.

- Shikastlanishlar oldini olish uchun, ushbu qurilmani stol yoki devorga ishonchli joylashtirish o'rnatish ko'rsatmalariga rioya qiling.
- Batareyani noto'g'ri almashtirsa, portlash xavfi bor. Faqat bir xil yoki o'xshash turdagi bataryalar bilan almashtiring.
- Batareya quyosh, yomg'ir, va hokazo kabi ortiqcha issiqlik ta'sirida qoldirilmasligi kerak.
- Eshitish vositalarining va quloqchinlardan haddan ortiq balandlatish eshitish qobiliyatining yo'qolishiga olib kelishi mumkin. Musiqani yuqori tovush balandliklarida va uzoq vaqt davomida tinglash eshitish qobiliyatingizga zarar yetkazishi mumkin. Eshitish qobiliyatining buzilish xavfini kamaytirish uchun tovushni xavfsiz, qulay darajagacha tushiring va tinglash vaqtini yuqori darajada kamaytiring.
- Aloqa/kommutator qurilmasi ajratuvchi qurilma sifatida ishlatiladi, ajratish moslamasi ishga tayyor turishi kerak.
- Agarda qurilma uzoq vaqt foydalanilmasa, iltimos, quvvat kabelini ehtiyotlash uchun yig'ib qo'ying. Unda biror bir o'tkir qirralar va shunga o'xshash keskir qismlar bo'lmasligi kerak, aks holda bu quvvat siminini ishqalanishiga olib kelishi mumkin. Qayta ishlatilganda, quvvat simining yig'ilib qolgamanligiga ishonch hosil qiling. Biror bir turdagi shikastlanishlar aniqlanganda, ishlab chiqaruvchi tomonidan belgilangan quvvat simini almashtirish yoki asl nusxa bilan bir xil xususiyatlarga ega bo'lgan quvvat kabeli bilan almashtirish uchun xizmat ko'rsatish bo'yicha mutaxassisga murojaat qiling.
- Batareyani yo'q qilishning ekologik jihatlariga e'tibor qaratilishi lozim.
- Qurilma yonida ochiq alanga manbalari, masalan, yonib turgan sham kabi manbalar bo'lmasligi kerak. Olov tarqalishini oldini olish uchun sham va boshqa olov manbalarini qurilmadan uzoqroq tuting.
- Qurilmada uning ma'lumot taxtachasida texnik ma'lumotlarni o'z ichiga olgan "⏏" belgisi bo'lib, quvvat simining ikkita kontakti bo'ladi, demak, ushbu jihoz II toifa yoki ikki tomonlama

izolyatsiyalangan elektr jihozlariga tegishli. U yerlanishni qilishni talab qilmaydigan tarzda ishlab chiqilgan (faqat II toifa qurilmalari uchun).

- TANGA / TUGMA SHAKLLI BATAREYALARI mavjud bo'lgan qurilma uchun ogohlantirish (quyidagi yo'riqnomalar faqat foydalanuvchi tomonidan almashtiriladigan tanga / tugma shaklidagi batareyasi bo'lgan qurilma uchun ishlatiladi)

#### **⚠ OGOH BO'LING:**

Batareyani yutib yubormang, kimyoviy kuyish xavfi bor (masofadan boshqariladigan pult ilova qilingan). Ushbu mahsulotda tanga / tugma shaklli batareya mavjud. Tanga / tugma shaklli batareya yutib yuborilsa, u kuchli ichki kuyish va 2 soat ichida o'limga olib kelishi mumkin. Yangi va ishlatilgan batareyalarni bolalardan uzoqroq joylarda saqlang. Batareya bo'lmasi mahkam yopilmagan bo'lsa, mahsulotni ishlatishni to'xtating va uni bolalardan uzoqroq joyda saqlang. Agar batareyalarni yutib yuborilgan yoki tananing biron bir qismiga tushib qolgan deb hisoblasangiz, darhol shifokor bilan maslahatlashing.



#### **Xavf belgisi**

Yuqori elektr tokining kuchlanishi haqida foydalanuvchiga eslatma



#### **Ogohlantirish belgisi**

Foydalanuvchi tomonidan ko'rsatmalarga muvofiq barcha harakatlar amalga oshirilishi haqida eslatma.

#### **⚠ DIQQAT!**

**ZARARNI OLDINI OLISH UCHUN, TELEVIZOR ISHDAN CHIQQANDA YOKI ELEKTR TOKI URMASLIGI UCHUN TELEVIZORGA YOMG'IR TUSHMASLIGI ZARUR YOKI NAM MUHITDA ISHLATMANG.**

Teng tomonli uchburchakdagi o'q belgisili chaqmoq chirog'i foydalanuvchini mahsulot korpusi ichida o'ralmagan yoki izolyatsiyalanmagan «xavfli kuchlanish» mavjudligi haqida

ogohlantiradi, chunki u elektr toki urishi xavfini keltirib chiqarishi uchun yetarlicha hajmga ega bo'lishi lozim.

Elektr toki urishi xavfini kamaytirish uchun. Qopqoqni (yoki orqa qismni) yechib olmang. Ichkarida foydalanuvchi tomonidan xizmat ko'rsatiladigan qismlar yo'q. Malakali xizmat ko'rsatish xodimlariga murojaat qiling.

Teng tomonli uchburchakdagi undov beligisi foydalanuvchini qurilmaga biriktirilgan foydalanish va ishlatish bo'yicha muhim va texnik yo'riqnomalar mavjudligi haqida ogohlantirish uchun mo'ljallangan.

**⚠ Eslatma: Ushbu qo'llanmada keltirilgan barcha rasmlar ob'ektlarning sxematik ifodalari bo'lib, ularning haqiqiy ko'rinishidan farq qilishi mumkin.**

#### **⚠ DIQQAT!**

**ELEKTR TOKI URISHI XAVFINI BARTARAF QILISH UCHUN ELEKTR TARMOG'A UZILGAN YOKI SHIKASTLANGAN ELEKTR SIMI BILAN ULAMANG**

#### **⚠ DIQQAT!**

**BATAREYALARNI NOTO'G'RI O'RNATISH ULARNI PORTLASHIGA OLIB KELISHI MUMKIN. BATAREYALARNI BIR XIL YOKI O'XSHASH TURDAGI BATAREYALAR BILAN ALMASHTIRISH KERAK**

**SERTIFIKATSIYA MA'LUMOTI**



## XAVFSIZ UTILIZATSIYA QO'LLANMASI



Ushbu mahsulotni to'g'ri utilizatsiya qiling. Ushbu yorliq, makzur mahsulotning Evropa Ittifoqi bo'ylab boshqa maishiy chiqindilar bilan birga utilizatsiya qilinishi mumkin emasligini ko'rsatadi. Nazorat qilinmaydigan chiqindilarni utilizatsiya qilish natijasida atrof muhitga yoki inson salomatligiga zarar yetkazishning oldini olish uchun ularni moddiy resurslarni barqaror takroriy foydalanishni rag'batlantirish uchun javobgarlik bilan qayta ishlang. Foydalanilgan qurilmani qaytarish uchun, qaytarish va yig'ish tizimidan foydalaning yoki mahsulot sotib olingan sotuvchiga murojaat qiling. Ular ushbu mahsulotni ekologik toza ishlov berish uchun qabul qilib olishlari mumkin.

### TV ni JOYLASHTIRISH

- Televizorni stol yoki parta kabi tekis gorizontal yuzaga joylashtiring. Ventilatsiya uchun televizor atrofida kamida 10 sm bo'sh joy qoldiring. Har qanday nosozlik va xavfli vaziyatlarni bartaraf qilish uchun iltimos, qurilmaning yuqori qismiga biron-bir narsalarni qo'ymang. Bu televizordan tropik iqlimlarda foydalanish mumkin.

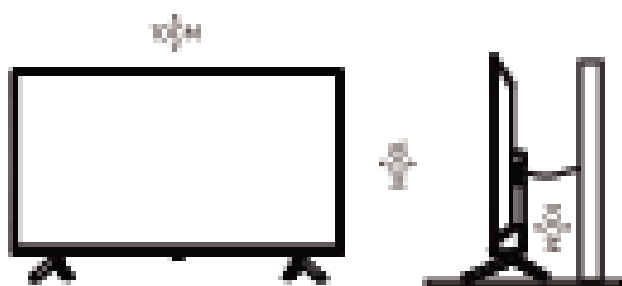

**⚠ Izoh: fotosuratlar faqatgina ma'lumot uchun berilgan. Haqiqiy mahsulot sur'atdigidan farq qilishi mumkin.**

- Korpusning orqa qismini devor tarafga qilib o'rnatish.
- OGOHLANTIRISH. Televizorni hech qachon beqaror joyga o'rnatmang. Televizor qulashi yoki jiddiy shikastlanishi mumkin. Quyidagi oddiy choralarni qo'llash orqali ko'pgina jarohlarning, ayniqsa bolalar jarohat olishining oldini olish mumkin:
  - Televizor ishlab chiqaruvchisi tomonidan tavsiya etilgan mebel yoki tayanchlardan foydalanish.
  - Televizorni mustahkam mebelga o'rnatish.
  - Televizor yordamchi mebelning chetidan osilib turmasligini ta'minlash.
  - Televizorni baland mebellarga (masalan, shkaflar yoki kitob jovoni) ga o'rnatish ta'qiqlanadi.
  - Televizorni mebel ustiga to'shalgan mato yoki boshqa materiallar ustiga qo'ymang.
  - Televizor boshqaruv tugmalariga bolalar qo'li yetmasligini ta'minlang.

*Agar sizning mavjud televizoringiz mahkamlangan va ko'chirilgan bo'lsa, yuqorida aytib o'tilgan qoidalarni qo'llash kerak. (Faqat 7 kg dan ortiq bo'lgan televizorlar uchun)*

### DEVORGA O'RNATISH

- Televizorni devorga o'rnatish uchun mahsus kronshteyndan foydalaning. Tavsiya etilgan devor kronshteynini sotib olish uchun mahalliy sotuvchilarga murojaat qiling. Devordagi kronshteynni televizorning orqa paneliga ehtiyotkorlik bilan joylashtiring. Devor kronshteynini butun devor yuzasi bo'ylab, polga perpendikulyar tarzda o'rnatish. Agar televizorni boshqa qurilish

materiallariga biriktirgan bo'lsangiz, devorga mahkamlash moslamasini o'rnatish uchun malakali xodimlarga murojaat qiling. Qo'shimcha ko'rsatmalar devorga o'rnatish moslamasi bilan birga taqdim etiladi. Iltimos, qurilma devorga ishonchli mahkamlangan joydagi devorga mahkamlash kronshteynidan foydalananing va tashqi qurilmalarga ulanish uchun yetarli joyga ega bo'lganligiga ishonch hosil qiling.



**⚠ Izoh: fotosuratlar faqatgina ma'lumot uchun berilgan. Haqiqiy mahsulot sur'atdagi farq qilishi mumkin.**

- Televizorni ko'chirish yoki boshqa joyga o'rnatishdan oldin quvvatni o'chiring. Aks holda elektr toki urish havfi yuzaga kelishi mumkin.
- Televizorni shiftga yoki qiya devorga o'rnatadigan bo'lsangiz, u tushib ketishi va jiddiy shikastlanishga olib kelishi mumkin. Ruhsat berilgan buriluvchan mahsus kronshteyndan foydalaning va mahalliy malakali mutaxassislariga murojaat qiling. Aks holda, bu kafolat bilan qoplanmaydi.
- Jarohatlanishni oldini olish uchun, qurilma o'rnatish bo'yicha yo'riqnomalarga binoan mahsulot devorga mahkam qotirilgan bo'lishi kerak.
- Quyidagi texnik xususiyatlarga javob beradigan vint va devorga ulash birikmalaridan foydalaning. Noto'g'ri foydalanish yoki nosoz aksessuarlarni ishlatish oqibatida kelib chiqqan har qanday shikastlanish yoki jarohat kafolat bilan qoplanmaydi.

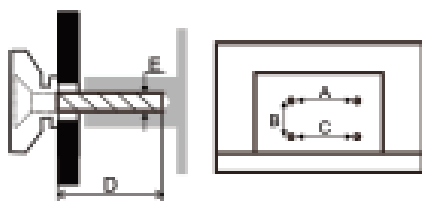

Model Size: 60"		Top	Down
Screw	Diameter(mm) "E"	M6	M6
	Depth(mm) "D"	Max	28
		Min	20
Quantity		2	2
A*B*C		200*200*200	

Model Size: 55"		Top	Down
Screw	Diameter(mm) "E"	M6	M6
	Depth(mm) "D"	Max	25
		Min	20
Quantity		2	2
A*B*C		200*200*200	

Model Size: 45"		Top	Down
Screw	Diameter(mm) "E"	M6	M6
	Depth(mm) "D"	Max	30
		Min	20
Quantity		2	2
A*B*C		200*200*200	

1. Rasmlar faqat ma'lumot uchun berilgan.

2. Vintlarni devorga qotirish uchun har bir vintga rezina o'rnatilishi zarur. Uning ichki diametri 8 mm, tashqi diametri - 18 mm va balandligi - 30 mm bo'lgan kovak ustundir.



## MASOFADAN BOSHQARISH PULTIDAN FOYDALANISH

- Masofadan boshqarish pultini signal qabul qiluvchi datchikga to'g'ri qaratgan holda ishlating. Masofadan boshqarish pulti va signal qabul qiluvchi datchik orasida biror bir jism mavjud bo'lsa qurilmani normal ishlashga halaqit beradi.
- Masofadan boshqarish pultiga kuchli zarb yetishiga yo'l qo'ymang. Moslamani namlik ta'siridan asrang va o'ta yuqori namlik mavjud sharoitda saqlamang.
- Qurilmani issiqlik ta'siridan saqlang va quyosh nuri to'g'ridan to'g'ri tushadigan joylarga qo'ymang.
- Masofadan boshqarish pulti bevosita quyosh nuri ostida yoki kuchli yorug'lik ostida qolsa, masofadan boshqarish pulti ishlamaydi. Agar shunday bo'lsa, iltimos, televizorni yoritish yo'nalishi yoki holatini o'zgartiring yoki masofadan boshqarish pultini masofadan signal qabul qilish datchigiga yaqinroq foydalaning.

### Batareyalardan foydalanish ehtiyot choralari

Masofadan boshqarish pultiga batareyalarni noto'g'ri o'rnatish, batareyadan mahsus suyuqlik oqib ketishga olib kelishi mumkin va bu holat jiddiy oqibatlariga olib kelishi mumkin. Masalan batareya teskari o'rnatilsa portlash sodir bo'lishi mumkin.







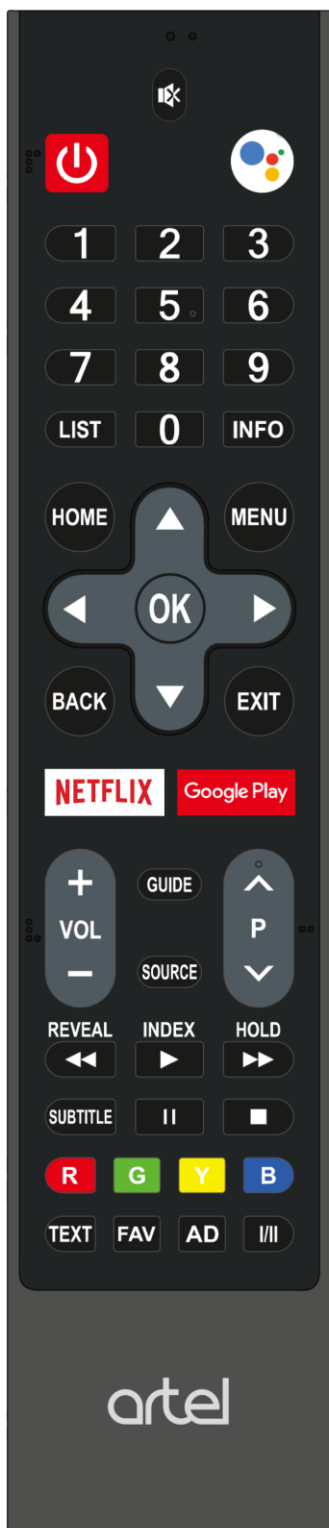

Iltimos, quyidagi usullardan ehtiyotkorlik bilan foydalaning.

1. Qisqa tutashuvning oldini olish uchun batareyalar qutbliligiga (+/-) e'tibor bering.
2. Foydalanish masofasiga ta'sir etadigan batareya quvvati yetarli bo'lmaganda, siz uni yangi batareya bilan almashtirishingiz kerak. Uzoq vaqt davomida foydalanmaslikni rejalashtirgan bo'lsangiz, batareyalarni masofadan boshqarish pulti ichidan olib tashlang.
3. Turli xildagi (masalan, marganets va ishqorli) batareyalarni ishlatmang.
4. Batareyani olovga tashlamang, batareyani zaryadlmang yoki qismlarga ajrating.
5. Batareyalarni tegishli ekologik normativlarga muvofiq utilizatsiya qiling yoki mahsulotni sotib olgan joyingizga qaytib olib borib topshiring.
6. **Diqqat.** Batareyalar quyosh, olov yoki shunga o'xshash haddan ziyod issiqlik manbalari ta'siri ostida qolmasligi kerak.
7. Bluetooth orqali qidirishdan oldin tashqi Bluetooth qurilmalarini bog'lanish rejimiga o'tkazganingizga ishonch hosil qiling. Masofadan boshqaruv pultidan siz bir vaqtning o'zida ◀ va "HOME" tugmachalarini bosib, ularni televizor bilan bog'lashingiz mumkin. Boshqa Bluetooth qurilmalari bilan bog'lash uchun quyidagi ko'rsatmalarni o'qing.

## MASOFADAN BOSHQARISH PULTI FUNKSIYALARI

Televizoringizning ko'pgina funksiyalari ekranda ko'rinadigan menyulardagi variantlarni tanlash orqali foydalaniladi. Masofadan boshqarish pulti televizor bilan birga keladi va ekrandagi menyu parametrlarini tanlash va televizorning umumiy sozlamalarini moslashtirish uchun ishlatilishi mumkin.



-  Kutish / Kutish holatidan chiqish.
-  Ovozni o'chirish va yoqish.
-  Ovozli boshqaruvga o'tish.
- 0-9** Kanal raqamlarini kiritish.
- LIST** Kanallar ro'yhatini ko'rish
- INFO** Dastur haqida ma'lumotni ko'rish, agar mavjud bo'lsa.
- HOME** Bosh sahifaga kirish / chiqish.
- MENU** Sozlamalar menyusiga kirish.
-  Menyular bilan tanishish uchun: tepaga, pastga, chapga, o'nga.
- OK** Kirish yoki tanlovni tasdiqlash.
- NETFLIX** NETFLIX ilovasiga tezkor kirish.
- Google Play** Google Play ilovasiga tezkor kirish.
- GUIDE** Raqamli kanallar dasturlari haqidagi ma'lumotni ekranga chiqarish.
- SOURCE** Manba tanlash interfeysiga kirish.
-  Kanallarni sozlash.
- VOL +/-** Ovozni sozlash.
-  Tezkor orqaga yoki oldinga o'tish.
-  Namoyishni boshlash.
- II** Namoyishni to'xtatib turish / Time Shift.
- SUBTITLE** Subtitrlar tilini tanlash.
-  Namoyishni to'xtatish.
- TEXT** Telematnni yoqish va o'chirish.
- FAV** Sevimli kanallar menyusu ro'yhatini ochish.
- AD** Audio tavsifni yoqish.
- I/II** Audio tilini tanlash.

## ASOSIY OPERATSIYA



### Elektron qo'llanma

Elektron qo'llanma televizoringizga standart holatda o'rnatilgan bo'ladi va ekranda aks etadi. Televizorning xususiyatlari haqida ko'proq bilib olish uchun quyidagi ko'rsatmalarga asosan elektron qo'llanmani o'qing.

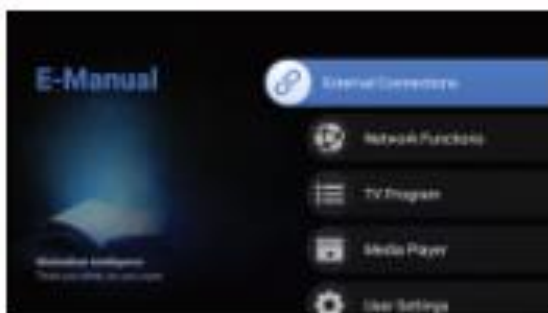
1. Bosh sahifaga kirish uchun HOME tugmasini bosing.
2. "Elektron qo'llanma" ni ishga tushirish uchun ▲/▼/◀/▶ va OK tugmalarini bosing.



⚠ *Izoh: Rasmlar faqat ma'lumot uchun berilgan. Haqiqiy mahsulot sur'atdagidan farq qilishi mumkin.*

- 1) **Masofadan boshqarish pulti:** masofadan boshqarish pultining batafsil funksiyalarini tekshirish uchun "«»" ni tanlang va bosing.
- 2) **Elektron qo'llanmani qanday ishlatish kerak:** Elektron qo'llanmani qanday tekshirish kerakligini, elektron qo'llanmada ko'rsatilgan ba'zi belgi yoki tarkibning qiymatini tekshirishni va shunga o'xshash ma'lumotlarni bilib olish uchun "" tugmasini tanlang va bosing.

### Masofadan boshqarish pultiga batareyalarini o'rnatish

Masofadan boshqarish pultiga ikkita AAA batareyasini joylashtiring, ularning bo'linma ichidagi qutblilik belgilari bilan mos kelishiga ishonch hosil qiling.

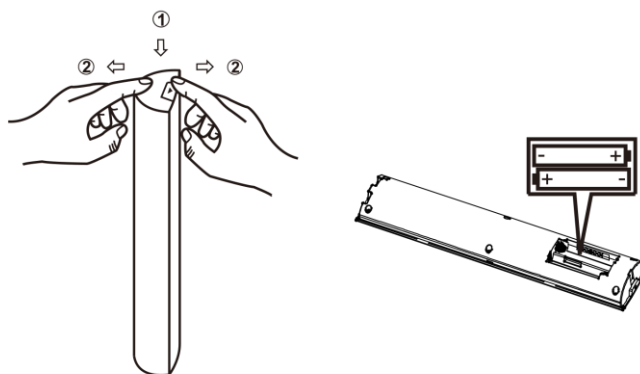

⚠ *Izoh: Rasmlar faqat ma'lumot uchun berilgan. Haqiqiy mahsulot sur'atdagidan farq qilishi mumkin.*

## TELEVIZORNI BOSHQARISH TUGMASI

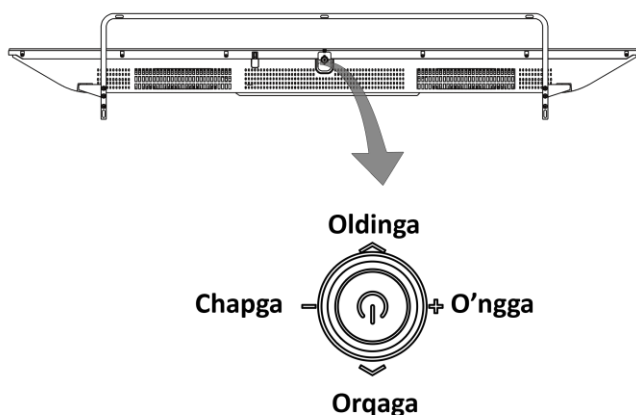

**⚠ Izoh:** Rasmlar faqat ma'lumot uchun berilgan. Haqiqiy mahsulot sur'atdagidan farq qilishi mumkin.

### Tugmaning o'rtasini bosing:

1. Televizorni kutish rejimidan yoqish uchun ushbu tugmani bosing.
2. Ish holatida
  - Tugmani qisqa bosish orqali manbalar ro'yhatiga kiring.
  - Qisqa bosish orqali manbalar ro'yhatidan kerakli manbani tanlang.
  - Manba ro'yxatidan chiqish yoki televizorni kutish rejimiga o'tkazish uchun ushbu tugmani bosib turing.

**Chap / o'ngga bosish:** TV ovozi balandligini boshqarish.

**Orqaga / oldinga o'tkazish:** Kanallarni almashtirish yoki manba ro'yxatiga kirishni tanlash

### NOSOZLIKLARNI BARTARAF ETISH

Xizmat ko'rsatish mutaxassisini chaqirishdan oldin, iltimos, quyidagi jadvalga murojaat qiling.

### UMUMIY MUAMMOLAR VA ULARNING YECHIMLARI

#### • Masofadan boshqarish pulti ishlamaydi.

Masofadan boshqarish pultidagi datchigini tekshiring. Batareyalarni almashtiring. Batareyalar to'g'ri o'rnatilganligiga ishonch hosil qiling. Asosiy quvvat ulanganligiga ishonch hosil qiling.

#### • Zaif signal

Bu odatda uyali telefonlardan, ratsiya, avtomashinalar o't oldirish tizimlari, neon, elektrlodrel yoki boshqa elektron uskunalardan yoki radio-to'siqlar vositasida yuzaga keladi.

### TASVIR VA OVOZ

#### • Tasvir yo'q, ovoz yo'q

Signalning manbasini tekshiring.

Antenna kabelining butunligini va tunerga to'g'ri ulanganligini tekshiring.

- **Ovoz yo'q, tasvir esa joyida**

Ovoz balandligi darajasini tekshiring.

Masofadan boshqarish pultidagi **MUTE** tugmasini bosing. Bu funksiya oldinroq ishga tushirilgan bo'lish mumkin.

Ovoz menyusini oching va "Balans" ni tartibga keltiring.

Quloqchinlarning ulanganligini tekshiring va agar shunday bo'lsa, ularni chiqarib oling.

- **Normal bo'lmagan tasvir**

Tasvir rangsiz yoki sifatsiz bo'lsa siz quyidagicha yo'l tutishingiz mumkin:

1. Menyu sozlamalaridagi ranglarni tartibga keltiring.
2. Televizorni boshqa elektron qurilmalardan uzoqroq tuting.
3. Boshqa kanalni sinab ko'ring, signalning quvvati va sifatini tekshirib ko'ring.

- **Yomon TV signallari (mozaika yoki qor parchasi)**

1. Signal simini tekshiring va antennani to'g'rilang.
2. Kanalni aniq sozlang.
3. Boshqa kanalni sinab ko'ring, signalning quvvati va sifatini tekshirib ko'ring.

## **Multimedia pleyer / Yechim**

- **Ovoz normal, tasvir normal emas.**

Multimedia faylida shikastlanish bo'lishi mumkin, faylni kompyuterda ishga tushirilishini tekshiring. Video va audio kodek-dekoderlarning ishlash yoki ishlamasligini tekshiring.

- **Tasvir normal, ovoz normal emas.**

Multimedia faylida shikastlanish bo'lishi mumkin, faylni kompyuterda ishga tushirilishini tekshiring. Video va audio kodek-dekoderlarning ishlash yoki ishlamasligini tekshiring.

## **Tarmoq**

- **Tarmoq nosozligi**

Routerning yaxshi ishlashini tekshiring.

Internetga ulanish uchun USB talab qiladigan modellar uchun USB to'g'ri ulanganligini tekshiring. Televizor routerga muvaffaqiyatli ulanganligiga ishonch hosil qiling.

## **Brauzer**

- **Veb-sahifa to'liq ko'rsatilmaydi.**

Flash ishlamaydi.

Televizor tarmoqqa muvaffaqiyatli ulanganligiga ishonch

- **Brauzer majburan yopilmoqda**

Veb-sahifada juda katta hajmdagi rasmlar mavjud, bu esa xotiraning yetishmasligi va brauzerni yopishga sabab bo'ladi.

## SPETSIFIKATSIYA

Ishchi kuchlanishi:	110-240B-50/60 Hz
Tayanchsiz hajmi (Eni x Bo'yi x Uzunligi):	43": 960,0X565,0X90,0 mm 50": 1112,5X641,6X92,3 mm 55": 1226,7 X716,4 X92,2 mm
Tayanchsiz sof vazni	43": 6,7 kg 50": 9,1 kg 55": 10,5 kg
RF antenna kirishi:	75 Om
Ekran menyusi tili	Ko'p tilli menu
Tizim	DTV: DVB-T / T2 / S / S2 / C ATV: PAL / SECAM BG / DK / I
Kanal qamrovi	DVB-S / S2: 950 MHz ~ 2150 MHz DVB-T / T2: 174 MHz ~ 230 MHz 470 MHz ~ 860 MHz DVB-C: 50 MHz - 858 MHz ATV: 47,25 MHz ~ 865,25 MHz
Muhit (tropik iqlim zonasi uchun):	Ishlash harorati: 5 ° C ~ 35 ° C Ishlash namligi: 20% ~ 80% Saqlash harorati -15 ° C ~ 50 ° C Saqlash namligi: 10% ~ 90%
Muhit (mo'tadil iqlim zonasi uchun):	Ishlash harorati: 5 ° C ~ 35 ° C Ishlash namligi: 20% ~ 80% Saqlash harorati -15 ° C ~ 45 ° C Saqlash namligi: 10% ~ 90%

### **Izoh:**

Ba'zi spetsifikatsiyalar mintaqaga yoki modelga qarab farq qilishi mumkin.



OGOHLANTIRISH. NOTO'G'RI ISHLATILGAN BO'LSA,  
EKRANNING SHIKASTLANISHI XAVFI MAVJUD.  
RASMDA KO'RSATILGANDEK, UNI CHEKKADAN  
USHLAB KO'TARISH TAVSIYA ETILADI.



ARTEL texnikasini tanlaganingiz uchun tashakkur.  
Ishlab chiqaruvchi kompaniya mahsulotning tuzilishiga, dizayni va butlanishiga oldindan  
ogohlantirmasdan o'zgartirish kiritish huquqini o'zida saqlab qoladi.

## LITSENZIYA

 androidtv

Android TV, Google Play, Chromecast va Youtube GOOGLE savdo belgisining televizor uchun mo'ljallangan ilovalaridir.

 HDMI

Moslashtirilgan tovar belgisi HDMI, HDMI High-Definition Multimedia Interface va HDMI tamg'asi HDMI Licensing Administrator, Inc. Kompaniyasining savdo belgilari yoki AQSh va boshqa mamlakatlarda ro'yxatga olingan savdo belgilaridir.

 dts  
TruSurround

DTS patentlari uchun <http://patents.dts.com> ga qarang. DTS Licensing Limited kompaniyasi litsenziyasi asosida ishlab chiqarilgan. DTS, Symbol, DTS va Symbol birga va TruSurround DTS, Inc. Kompaniyasining ro'yxatdan o'tgan savdo belgilaridir. AQSh yoki boshqa mamlakatlarda. © DTS, Inc.ning Barcha huquqlar himoyalangan.

 DOLBY  
AUDIO

Dolby Laboratories litsenziyasi bo'yicha ishlab chiqarilgan. Dolby, Dolby Audio va ikkita D belgisi Dolby Laboratoriesning savdo belgilaridir.

## MAHSULOT HAQIDA MA'LUMOT

Ushbu mahsulotlar, energiya samaradorligi sinovidan 220Vli kuchlanishda tekshirilgan.

Elektr qurilma rusumi	Energiya samaradorlik turi	Kutish holatida elektr quvvati iste'moli (W)	O'chiq holatda elektr quvvati iste'moli (W)	Quvvat koeffitsienti (COS)
43AU20H	A	0,5	Mavjud emas	0,59
50AU20H	A	0,5	Mavjud emas	0,93
55AU20H	A	0,5	Mavjud emas	0,94

Ishlab chiqarilgan davlat nomi: O'zbekiston

Ishlab chiqarilgan sanasi: Ma'lumotni mahsulot yorlig'ida ko'rishingiz mumkin.

Elektr energiya samaradorligi yorlig'i: Elektr energiya samaradorligi haqidagi ma'lumot yorlig'i ushbu jihozga biriktirilgan.

Mahsulot bilan birga taqdim etilgan energiya iste'moli haqidagi ma'lumotlar har bir mamlakat qoidalariga muvofiq belgilanadi.



**Artel**

**Инструкция пользователя  
43AU20H 50AU20H 55AU20H**

## СОДЕРЖАНИЕ

Подготовка.....	
Стандартные аксессуары.....	
Предупреждение и меры предосторожности.....	
Важные инструкции по безопасности.....	
Безопасная утилизация.....	
Позиционирование ТВ.....	
Монтаж на стену.....	
Меры предосторожности при использовании пульта дистанционного управления.....	
Меры предосторожности при использовании батареи.....	
Функции пульта дистанционного управления.....	
Основная операция.....	
Электронное руководство.....	
Установка батареи пульта дистанционного управления.....	
Кнопка управления телевизором.....	
Проблемы и их решения.....	
Спецификация.....	
Лицензия.....	
Информация о продукции.....	

## ПОДГОТОВКА

Распаковка и установка

*Примечание: фотографии приведены только для справки.*



1. Откройте упаковку.
2. Достаньте телевизор.
3. Установите подставки для телевизора.
4. Присоедините шнур питания.

## Стандартные аксессуары

*Примечание: фотографии приведены только для справки.*



Батарейки 2 шт



Пульт



Шнур питания



Краткое руководство  
по распаковке



Инструкция  
пользователя



Гарантийный талон



Подставка

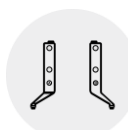

50' 55': Стойки для подставки  
2 шт



43': Стойки для подставки  
2 шт



Винты 10 шт

## ПРЕДУПРЕЖДЕНИЕ И МЕРЫ ПРЕДОСТОРОЖНОСТИ

Прочтите все инструкции перед использованием устройства. Храните эти инструкции для дальнейшего использования.



### Важные инструкции по безопасности

- Прочтите эти инструкции - все инструкции по технике безопасности и эксплуатации должны быть прочитаны перед использованием данного продукта.
- Сохраните эти инструкции. Инструкции по технике безопасности и эксплуатации следует хранить для дальнейшего использования.
- Обращайте внимание на все предупреждения – следует соблюдать все предупреждения на приборе и в рабочих инструкциях.
- Следуйте всем инструкциям – следует соблюдать все инструкции по эксплуатации и использованию.
- Не используйте этот прибор рядом с водой - прибор нельзя использовать рядом с водой или влагой - например, во влажном подвале или рядом с бассейном и тд.
- Очищайте поверхность только сухой тканью.
- Не блокируйте вентиляционные отверстия. Устанавливайте в соответствии с инструкциями производителя.
- Не устанавливайте вблизи источников тепла, таких как прямые солнечные лучи, батареи/радиаторы, обогреватели, печи или другие устройства (включая усилители), выделяющие тепло.
- Не пренебрегайте защитной целью полярной или заземляющей вилки. Полярная вилка имеет два контакта, один из которых шире другого. Заземляющая вилка имеет два контакта и третий заземляющий контакт. Широкий резец или третий зубец предназначены для вашей безопасности. Если предоставленная вилка не подходит к вашей розетке, обратитесь к электрику для замены неподходящей розетки.
- Защищайте шнур питания от защемления или сжатия, особенно в вилках, розетках и в местах их выхода из устройства.
- Используйте только приспособления / аксессуары, указанные производителем.
-  Используйте только с тележкой, подставкой, штативом, кронштейном или столом, указанными производителем, или деталями, которые продаются вместе с аппаратом. При использовании тележки или стойки соблюдайте меры осторожности при перемещении комбинации тележка / устройства, чтобы избежать травм при опрокидывании.
- Отключите устройство от сети во время грозы или когда оно не используется в течение длительного времени.
- Доверьте специалисту все услуги по обслуживанию. Обслуживание требуется, если устройство было повреждено каким-либо образом, например, поврежден шнур питания или вилка, пролилась жидкость или в устройство попали какие-либо предметы, устройство подверглось воздействию дождя или влаги, не работает нормально, или упало.

**⚠️ ВНИМАНИЕ:** Эти инструкции по обслуживанию предназначены только для квалифицированного обслуживающего персонала. Для снижения риска поражения

электрическим током, не выполняйте никакое обслуживание, кроме тех, которые содержатся в инструкции по эксплуатации, если вы не обладаете соответствующей квалификацией.

- Не устанавливайте это оборудование в замкнутом или встроеном пространстве, например в книжном шкафу или аналогичном блоке, и сохраняйте условия хорошей вентиляции на открытой площадке. Не препятствуйте вентиляции, путем закрытия вентиляционных отверстий такими предметами, как газеты, скатерти, шторы и тд.
- Перед установкой или эксплуатацией устройства, пожалуйста, ознакомьтесь с информацией на задней панели для получения информации об электричестве и безопасности.
- Чтобы снизить риск возгорания или поражения электрическим током, не подвергайте данное устройство воздействию дождя или влаги.
- Устройство не должно быть подвержено воздействию капель или разбрызгивания, и на него нельзя ставить предметы, наполнять жидкостью, такие как вазы. Не используйте устройство вблизи пыльного места.
- Для клемм, отмеченных символом «\*4\*», может быть достаточной величины, чтобы представлять риск поражения электрическим током. Внешняя проводка, подключенная к клеммам, требует установки обученным лицом или использования готовых проводов или шнуров.
- Во избежание травм используйте подставку - настенный кронштейн для надежной установки данного устройства на стол - стену в соответствии с инструкциями по установке.
- Риск взрыва при неправильной замене батареи. Замените только на тот же или эквивалентный тип.
- Батарея не должна подвергаться чрезмерному нагреванию, например солнечному свету, пожару и т.п.
- Чрезмерное звуковое давление от наушников и стереонаушников может привести к потере слуха. Прослушивание музыки на высоких уровнях громкости и в течение продолжительного времени может повредить слух. Чтобы снизить риск повреждения слуха, следует убавить громкость до безопасного, комфортного уровня и сократить время прослушивания на высоких громкостях.
- Если устройство не используется и во время движения, пожалуйста, позаботьтесь о комплекте шнура питания, например, свяжите шнур питания с помощью кабельной стяжки или чего-то в этом роде. На нем не должно быть острых краев и тому подобного, что может привести к трению шнура питания. При повторном использовании убедитесь, что комплект шнура питания не поврежден. Если обнаружены какие-либо повреждения, обратитесь к специалисту по обслуживанию, чтобы заменить комплект шнура питания, указанный производителем, или с аналогичными характеристиками, что и первоначальный.
- Следует обратить внимание на экологические аспекты утилизации батареи.
- На устройстве не должно быть источников открытого огня, таких как зажженные свечи. Во избежание распространения огня всегда держите свечи и другие источники открытого огня подальше от устройства.

- Если на устройстве имеется символ  на его табличке с техническими данными, а шнур питания имеет два контакта, это означает, что данное оборудование относится к электрическим приборам класса II или с двойной изоляцией. Он спроектирован таким образом, что не требует безопасного подключения к электрическому заземлению (только для приборов класса II).
- Предупреждение для устройства, содержащего LR03 AAA 1.5V (нижеприведенная инструкция используется только для устройства, содержащего заменяемую пользователем батарейку типа «таблетка / кнопка»)

### **ПРЕДУПРЕЖДЕНИЕ:**

Батарею не глотать. Опасность химического ожога (прилагается пульт дистанционного управления). Данное устройство содержит батарейку типа LR03 AAA 1.5V. При проглатывании батарейки типа LR03 AAA 1.5V это может вызвать сильные внутренние ожоги всего за 2 часа и привести к смерти. Храните новые и использованные батареи в недоступном для детей месте. Если батарейный отсек закрыт не надежно, прекратите использование продукта и храните его в недоступном для детей месте. Если вы думаете, что батареи могли быть проглочены или попали вовнутрь какой-либо части тела, немедленно обратитесь к врачу.



#### **Символ опасности**

Напоминание пользователю о высоком напряжении



#### **Символ предупреждения**

Напоминание пользователю о проведении всех действий в соответствии с инструкцией.

#### **ВНИМАНИЕ!**

ВО ИЗБЕЖАНИЕ ПОВРЕЖДЕНИЯ, ВОЗГОРАНИЯ УСТРОЙСТВА ИЛИ ПОРАЖЕНИЯ ЭЛЕКТРИЧЕСКИМ ТОКОМ НЕ ДОПУСКАЙТЕ ПОПАДАНИЯ УСТРОЙСТВА ПОД ДОЖДЬ ИЛИ ЭКСПЛУАТАЦИИ ЕГО В УСЛОВИЯХ ПОВЫШЕННОЙ ВЛАЖНОСТИ.

Эта вспышка молнии с символом стрелки в равностороннем треугольнике предназначена для предупреждения пользователя о наличии неизолированного «опасного напряжения» внутри корпуса изделия, которое может иметь достаточную

величину, чтобы представлять риск поражения электрическим током.

Чтобы снизить риск поражения электрическим током. Не снимайте крышку (или заднюю часть). Внутри деталей, обслуживаемых пользователем нет. Обратитесь к специалисту.

Восклицательный знак в равностороннем треугольнике предназначен для предупреждения пользователя о наличии важных инструкций по эксплуатации и техническому обслуживанию в документации, прилагаемой к устройству.

 **Примечание: Все иллюстрации, приведенные в данной инструкции, являются схематическими изображениями объектов и могут отличаться от их реального внешнего вида.**

#### **ВНИМАНИЕ!**

Для предотвращения опасности поражения электрическим током не подключать к сети электропитания со снятой решеткой

#### **ВНИМАНИЕ!**

При неправильной установке батарей возможен взрыв.  
Батареи заменять батареями только того же или аналогичного типа

### **СВЕДЕНИЕ О СЕРТИФИКАЦИИ**



## БЕЗОПАСНАЯ УТИЛИЗАЦИЯ



Правильная утилизация этого продукта. Эта маркировка указывает на то, что этот продукт не следует утилизировать вместе с другими бытовыми отходами на всей территории ЕС. Чтобы предотвратить возможный вред окружающей среде или здоровью людей от неконтролируемой утилизации отходов, утилизируйте их ответственно, чтобы способствовать устойчивому повторному использованию материальных ресурсов. Чтобы вернуть использованное устройство, воспользуйтесь системами возврата и сбора или обратитесь к продавцу, у которого был приобретен продукт. Они могут принять этот продукт для экологически безопасной переработки.

## Позиционирование ТВ

- Установите дисплей на твердой горизонтальной поверхности, такой как стол. Для вентиляции оставьте свободное пространство не менее 10 см вокруг всего комплекта. Во избежание любых неисправностей и небезопасных ситуаций, пожалуйста, не размещайте какие-либо предметы на верхней части устройства. Этот аппарат может быть использован в тропическом климате.

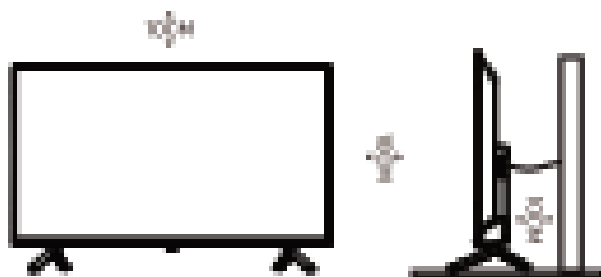

**⚠ Примечание:** изображение приведено только для справки.

- Зафиксируйте заднюю часть корпуса на стену
- **ПРЕДУПРЕЖДЕНИЕ.** Никогда не устанавливайте телевизор на нестабильном месте. Телевизор может упасть, что приведет к серьезным травмам. Многих травм, особенно детей, можно избежать, приняв простые меры предосторожности, такие как:
  - Использование шкафов или подставок, рекомендованных производителем телевизора.
  - Используйте только мебель, которая может безопасно поддерживать телевизор.
  - Обеспечьте, чтобы телевизор не нависал над краем вспомогательной мебели.
  - Не устанавливайте телевизор на высокой мебели (например, шкафах или книжных шкафах), не поставив мебель и телевизор на подходящую опору.
  - Не устанавливайте телевизор на ткани или другие материалы, которые могут быть расположены между телевизором и вспомогательной мебелью.
  - Предупредите детей об опасности лазания по мебели, чтобы добраться до телевизора или его органов управления.

Если ваш существующий телевизор зафиксирован и перемещен, следует применять те же правила, приведенные выше. (Только для телевизоров с массой более 7 кг)

## МОНТАЖ НА СТЕНУ

- Дополнительный настенный монтаж можно использовать с вашим телевизором. Проконсультируйтесь с вашим местным дилером, чтобы купить рекомендуемый настенный кронштейн. Аккуратно прикрепите настенный кронштейн на задней панели телевизора. Установите настенный кронштейн на сплошную стену, перпендикулярную к

полу. Если вы прикрепляете телевизор к другим строительным материалам, пожалуйста, свяжитесь с специалистом для установки настенного крепления. Подробные инструкции будут сопровождены с настенным монтажом. Пожалуйста, используйте настенный кронштейн, где устройство надежно прикреплено к стене и имеет достаточно места для подключения к внешним устройствам.



**⚠ Примечание:** Изображения приведены только для справки

- Отключите питание перед перемещением или установкой телевизора. В противном случае возможно поражение электрическим током.
- Снимите подставку перед установкой телевизора на настенное крепление, выполнив крепление подставки в обратном порядке.
- Если вы устанавливаете телевизор на потолке или наклонной стене, он может упасть и стать причиной серьезных травм. Используйте разрешенное настенное крепление и свяжитесь с специалистом. В противном случае такое не будет покрыто гарантией.
- Во избежание травм данное устройство должно быть надежно прикреплено к стене в соответствии с инструкциями по установке.
- Используйте винты и настенные крепления, которые соответствуют следующим спецификациям. Любые повреждения или травмы, вызванные неправильным эксплуатацией или использованием ненадлежащего аксессуара, не покрываются гарантией.

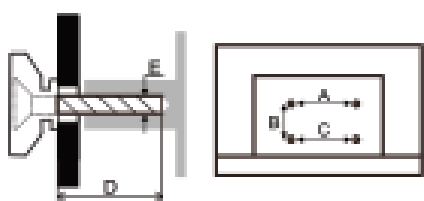

Model Size: 50"			Top	Down
Screw	Diameter(mm) "E"		M5	M5
	Depth(mm) "D"	Max	28	28
		Min	20	20
Quantity		2	2	
A*B*C			200*200*200	

Model Size: 55"			Top	Down
Screw	Diameter(mm) "E"		M5	M5
	Depth(mm) "D"	Max	25	25
		Min	20	20
Quantity		2	2	
A*B*C			200*200*200	

Model Size: 65"			Top	Down
Screw	Diameter(mm) "E"		M5	M5
	Depth(mm) "D"	Max	30	30
		Min	20	20
Quantity		2	2	
A*B*C			200*200*200	

1. Изображения приведены только для справки.

2. Для телевизоров с клеммами к стене, чтобы оставить достаточно места для использования клемм, необходима резиновая подушка вместе с каждым винтом крепления на стене. Внутренний диаметр винта которой составляет 8 мм, внешний диаметр - 18 мм, а высота -> 30 мм.



## **МЕРЫ ПРЕДОСТОРОЖНОСТИ ПРИ ИСПОЛЬЗОВАНИИ ПУЛЬТА ДИСТАНЦИОННОГО УПРАВЛЕНИЯ**

- Используйте пульт дистанционного управления, направив его на датчик дистанционного управления. Элементы между пультом дистанционного управления и датчиком дистанционного управления могут помешать нормальной работе устройства.
- Не допускайте сильной вибрации пульта дистанционного управления. Кроме того, не брызгайте жидкость на пульт дистанционного управления, а также не устанавливайте пульт дистанционного управления в местах с высокой влажностью.
- Не размещайте пульт дистанционного управления под прямыми солнечными лучами, которые могут вызвать деформацию устройства под воздействием тепла.
- Когда датчик дистанционного управления находится под воздействием прямых солнечных лучей или сильного освещения, пульт дистанционного управления работать не будет. Если так, пожалуйста, измените освещение или положение телевизора, или подведите пульт дистанционного управления ближе к датчику дистанционного управления.

## **Меры предосторожности при использовании батареи**







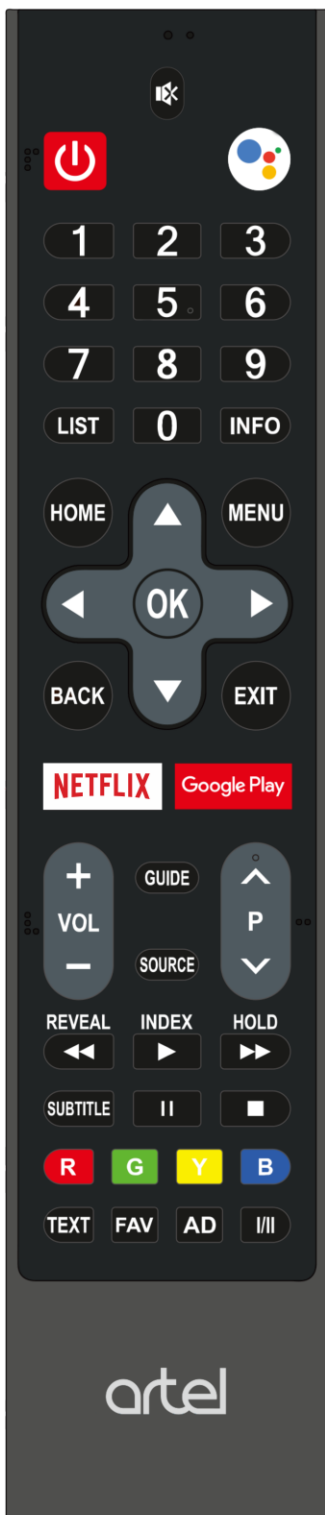

Неправильное использование батареи приведет к поломке. Поэтому, пожалуйста, примените следующие методы и используйте их с осторожностью.

1. Пожалуйста, обратите внимание на полярность батарей, чтобы избежать короткого замыкания.
2. Когда напряжение батареи недостаточно, что влияет на диапазон использования, вы должны заменить его на новую батарею. Выньте батареи из пульта дистанционного управления, если вы не собираетесь использовать его в течение длительного времени.
3. Не используйте батарейки разных типов (например, марганцевые и щелочные батарейки) вместе.
4. Не бросайте батарею в огонь, а также не заряжайте или разбирайте батарею.
5. Пожалуйста, утилизируйте батареи, соблюдая соответствующие правила охраны окружающей среды.
6. ПРЕДУПРЕЖДЕНИЕ. Батареи не должны подвергаться чрезмерному нагреву, например, солнечному свету, пожару или тому подобному.
7. Перед поиском по Bluetooth убедитесь, что вы перевели внешние устройства Bluetooth в режим сопряжения. Для пульта дистанционного управления вы можете одновременно нажать кнопки ◀ и <HOME>, чтобы открыть его режим сопряжения. Для других устройств Bluetooth, пожалуйста, прочитайте их собственные инструкции по открытию режима сопряжения.

## ФУНКЦИИ ПУЛЬТА ДИСТАНЦИОННОГО УПРАВЛЕНИЯ

Большинство функций вашего телевизора доступны через меню, которые появляются на экране. Пульт дистанционного управления, поставляемый с вашим набором, может использоваться для навигации по меню и для настройки всех общих настроек.



-  В режим ожидания/ выход с режима ожидания.
-  Отключить и включить звук.
-  Переход голосовой управления.
- 0-9** Ввод номеров каналов.
- LIST** Список каналов
- INFO** Для отображения информации о программе, если она доступна.
- HOME** Войти на главную страницу.
- MENU** Для доступа к меню опций.
-  Навигация по меню: Вверх, вниз, левый, правый.
- OK** Подтверждению ввода или выбора.
- NETFLIX** Быстрый доступ к NETFLIX.
- Google Play** Быстрый доступ к Google Play.
- GUIDE** Теле гид по программам.
- SOURCE** Чтобы войти в интерфейс выбора источника.
-  Для переключения каналов.
- vol +/-** Управление громкостью.
-  Чтобы начать ускоренную перемотку вперед или назад.
-  Чтобы начать воспроизведение.
- II** Чтобы приостановить воспроизведение / Time Shift.
- SUBTITLE** Выбор языка субтитров.
-  Чтобы остановить воспроизведение.
- TEXT** Включение и выключение телетекста.
- FAV** Чтобы открыть меню списка избранных каналов.
- AD** Включение аудио описания
- I/II** Выбор аудио языка

## ОСНОВНАЯ ОПЕРАЦИЯ



### Электронное руководство

Электронное руководство встроено в ваш телевизор и может отображаться на экране. Чтобы узнать больше о функциях телевизора, обратитесь к электронному руководству, обратившись к следующему.

1. Нажмите кнопку HOME для доступа к домашней странице.
2. Нажмите кнопки / ▲/▼/◀/▶ и OK, чтобы выбрать «Электронное руководство» в «Приложениях».



**⚠ Примечание:** Фотографии приведены только для справки.

- 1) **Пульт дистанционного управления:** чтобы проверить подробные функции дистанционного управления, выберите и нажмите «»
- 2) **Как пользоваться электронным руководством:** Пожалуйста, выберите и нажмите «», которое может рассказать вам, как проверить электронное руководство, а также значения определенных значков или содержимого, показанных в электронном руководстве, и так далее.

### Установите батареи пульта дистанционного управления

Поместите две батарейки размера AAA в батарейный отсек пульта, следя за тем, чтобы они соответствовали маркировке полярности внутри отсека.

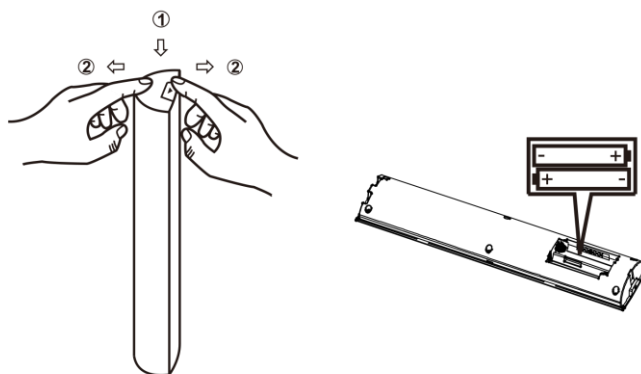

**⚠ Примечание:** изображение приведено только для справки.

## КНОПКА УПРАВЛЕНИЯ ТЕЛЕВИЗОРОМ

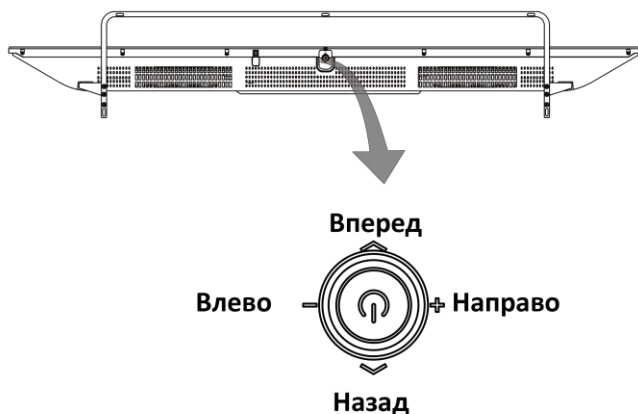

**⚠** *Примечание: изображение приведено только для справки.*

### **Нажмите середину кнопки:**

1. В режиме ожидания нажмите его, чтобы включить телевизор.
2. В рабочем состоянии,
  - Нажмите его для доступа к списку источников.
  - С помощью списка источников кратковременно нажмите его, чтобы войти в выбранный источник.
  - Нажмите и удерживайте кнопку, чтобы выйти из списка источников, или переключите телевизор в режим ожидания.

**Нажмите влево / вправо:** отрегулируйте громкость звука телевизора.

**Нажмите обмотку назад / вперед:** переключение каналов или выберите источник входного сигнала в списке источников

### **ПОИСК НЕИСПРАВНОСТЕЙ**

Прежде чем как вызвать сервисного специалиста, пожалуйста, проверьте следующую таблицу на предмет возможной причины симптома и некоторых решений.

#### **Проблемы и их решения**

##### **• Пульт дистанционного управления не работает**

Проверьте датчик дистанционного управления на пульте дистанционного управления. Замените батареи. Возможно полярность батареи установлены неправильно. Основное питание 220V не подключено.

##### **• Слабый сигнал**

Это обычно вызывается помехами от сотовых телефонов, радиостанции, автомобильной системы зажигания, неон, электродрель или другое электронное оборудование или источники радиопомех.

## **Изображение и звук**

- **Нет изображения, нет звука**

Проверьте источник сигнала.

Подключите другое электрическое устройство к розетке, чтобы убедиться, что оно работает. Штепсельная вилка имеет плохой контакт с розеткой. Проверьте сигнал.

- **Нет звука, изображение в порядке**

Если звука нет, не отключайте звук и не увеличивайте громкость звука. Откройте меню звука и настройте «Баланс».

Проверьте, вставлены ли наушники, и если да, вытащите наушники.

- **Ненормальное изображение**

Из-за отсутствия цвета или плохого качества изображения вы можете:

1. Настройте цвет в настройках меню.
2. Держите телевизор на достаточном расстоянии от других электронных устройств.
3. Попробуйте другой канал, возможно, выйдете из проблемы с сигналом вещания.

- **Плохой телевизионный сигнал (отображение мозаики)**

1. Проверьте сигнальный кабель и отрегулируйте антенну.
2. Точная настройка канала.
3. Попробуйте другой канал.

## **Мультимедийный проигрыватель**

- **Этот файл недействителен, или звук нормальный, но видео ненормальное**

Файл мультимедиа может быть поврежден, проверьте, может ли файл воспроизводиться на ПК. Проверьте, поддерживается ли видео и аудио кодек-декодеры.

- **Появляется надпись «Неподдерживаемый звук» или видео нормальное, но звук ненормальный**

Файл мультимедиа может быть поврежден, проверьте, может ли файл воспроизводиться на ПК. Проверьте, поддерживается ли видео и аудио кодек-декодеры.

## **Сеть**

- **Сбой в работе сети**

Проверьте, работает ли роутер.

Для моделей, которым требуется USB-ключ для подключения к Интернету, проверьте, правильно ли вставлен USB-ключ. Убедитесь, что телевизор успешно подключен к маршрутизатору.

## **Браузер**

- **Веб-страница не может быть полностью отображена**

Flash не поддерживается.

- **Браузер принудительно закрывается**

Веб-страница содержит слишком много больших изображений, что приводит к нехватке памяти и закрытию браузера.

## СПЕЦИФИКАЦИЯ

Рабочее напряжение:	110-240В-50/60 Гц
Размеры без подставки (Ш x В x Д):	43": 960,0x565,0x90,0 мм 50": 1112,5x641,6x92,3 мм 55": 1226,7 x716,4 x92,2 мм
Вес нетто без подставки	43": 6,7 кг 50": 9,1 кг 55": 10,5 кг
RF антенный вход:	75 Ом
Язык меню	Многоязычное меню
Система	DTV: DVB-T / T2 / S / S2 / C ATV: PAL / SECAM BG / DK / I
Рабочий диапазон тюнеров	DVB-S / S2: 950 МГц ~ 2150 МГц DVB-T / T2: 174 МГц ~ 230 МГц 470 МГц ~ 860 МГц DVB-C: 50 МГц - 858 МГц ATV: 47,25 МГц ~ 865,25 МГц
Температура окружающей среды (только для зоны тропического климата):	Рабочая температура: 5 °С ~ 45 °С Рабочая влажность: 20% ~ 80% Температура хранения: -15 °С ~ 50 °С Влажность хранения: 10% ~ 90%
Температура окружающей среды (только для зоны умеренного климата):	Рабочая температура: 5 °С ~ 35 °С Рабочая влажность: 20% ~ 80% Температура хранения: -15 °С ~ 45 °С Влажность хранения: 10% ~ 90%

### Замечания:

Некоторые характеристики могут отличаться в зависимости от региона или модели, поэтому в качестве стандарта вы должны использовать свой телевизор.



**Предупреждение.** Существует опасность повреждения экрана при неправильном обращении с ним. Рекомендуем поднимать телевизор, удерживая его за края, как показано на рисунке.



Благодарим Вас за выбор техники ARTEL.

Компания-производитель оставляет за собой право вносить изменения в конструкцию, дизайн и комплектацию товара без предварительного уведомления.

## ЛИЦЕНЗИЯ

 androidtv

Android TV, Google Play, Chromecast и Youtube являются товарными знаками ООО «GOOGLE».

 HDMI

Садаптированные товарные знаки HDMI, мультимедийный интерфейс высокой четкости HDMI и логотип HDMI являются товарными знаками или зарегистрированными товарными знаками HDMI Licensing Administrator, Inc. в США и других странах.

 dts  
TruSurround

Для патентов DTS см. <http://patents.dts.com>. Изготовлено по лицензии DTS Licensing Limited. DTS, Символ, DTS и Символ вместе, а также TruSurround являются зарегистрированными товарными знаками и товарными знаками DTS, Inc. в США и других странах. © DTS, Inc. Все права защищены.

 DOLBY  
AUDIO

Изготовлено по лицензии Dolby Laboratories. Dolby, Dolby Audio и символ двойного D являются товарными знаками Dolby Laboratories.

## ИНФОРМАЦИЯ О ПРОДУКЦИИ

Эти продукты были проверены на энергоэффективность при 220 В.

Тип электрического устройства	Тип энергоэффективности	Энергопотребление в режиме ожидания (Вт)	Потребляемая мощность в выключенном состоянии (Вт)	Коэффициент мощности (COS )
43AU20H	A	0,5	Не доступно	0,59
50AU20H	A	0,5	Не доступно	0,93
55AU20H	A	0,5	Не доступно	0,94

Страна производитель: Узбекистан

Дата изготовления: Вы можете увидеть информацию на этикетке продукта.

Знак энергоэффективности: Этикетка с информацией об энергоэффективности прикреплена к данному устройству.

Информация о потреблении энергии, предоставляемая с продуктом, определяется в соответствии с правилами каждой страны.